

Gebrauchsanweisung

Für Tischuhren mit mechanischem 4/4-Westminster-Schlagwerk W0340, Gangregler bzw. 4/4-Umschalt-Schlagwerk W1050, Gangregler

1. Auspacken der Uhr

Die Uhr und den Aufzugsschlüssel sorgfältig aus der Verpackung entnehmen.

2. Transportsicherungen entfernen

Rückwandtüre öffnen bzw. Schiebedeckel anheben und nach unten herausnehmen. Alle Transportsicherungen wie Schaumstoff, Wellpappe, Gummiband oder dgl. vorsichtig entfernen. Fronttüre öffnen und Sicherungsbuchsen (Bild ②) herausziehen.

3. Aufziehen der Uhr

Die Gangdauer ihrer Uhr beträgt 1 Woche (8-Tage-Werk). Vergessen Sie nicht Ihre Uhr rechtzeitig und regelmäßig aufzuziehen. Zum Aufziehen stecken Sie den Aufzugsschlüssel auf den Aufzugsvierkant und drehen im Uhrzeigersinn bis das Werk ganz aufgezogen ist (ca. 4 ½ Umdrehungen).

RECHTS = 4/4-Schlagwerk, MITTE = Gehwerk, LINKS = Std.-Schlagwerk

4. Schlagwerk

a) 4/4 Westminster-Schlagwerk

Ihre Uhr schlägt viertelstündlich die Westminstermelodie entsprechend der abgedruckten Melodienfolge.

Der Schlagabsteller befindet sich im Inneren des Gehäuses, rechts am Uhrwerk und ist mit einer roten Kunststoffkappe markiert (Bild ①).

Hebel oben = Schlag ein, Hebel unten = Schlag aus.

Westminster

1. Viertel/quarter/quart 2. Viertel/quarter/quart 3. Viertel/quarter/quart

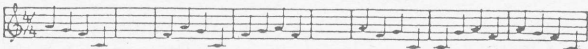

4. Viertel/quarter/quart



b) 4/4 Umschalt-Schlagwerk

Ihre Uhr schlägt viertelstündlich jeweils die von Ihnen gewählte Melodie entsprechend der abgedruckten Melodienfolge. Um Störungen zu vermeiden, darf der Umschalthebel (Bild ②) nicht während des Schlages umgeschaltet werden. Der Schlag ist abgeschaltet, wenn Sie den Umschalthebel auf Pos. Silent (oberste Position) stellen.

Whittington

1. Viertel/quarter/quart 2. Viertel/quarter/quart

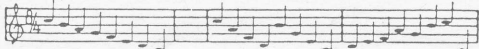

3. Viertel/quarter/quart



4. Viertel/quarter/quart

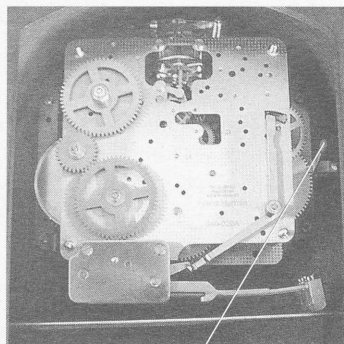
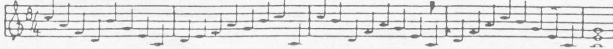

①

Schlagabsteller
chime shut off
levier de l'arrêt de sonnerie

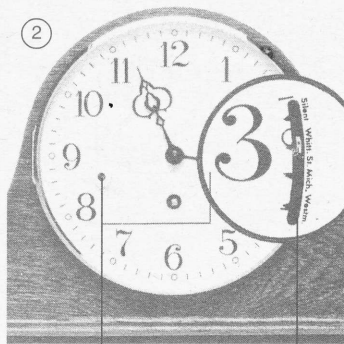

②

Sicherungsbuchsen
safety bushes
douilles en plastique

Umschalthebel
switching lever
levier changement
sonnerie

St. Michael

1. Viertel/quarter/quart

2. Viertel/quarter/quart

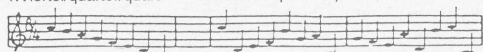

3. Viertel/quarter/quart

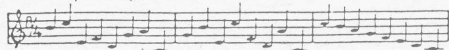

4. Viertel/quarter/quart



5. Einstellen der Uhr

Evtl. Zeiger auspacken. Der Schlagabsteller bzw. Umschalthebel muß auf Schlag gestellt werden. Stundenschlag durch Vorwärtsbewegen des Minutenzeigers (großer Zeiger) auslösen. Nach Ablauf der ganzen Melodie erfolgt der Stundenschlag. Ist dies nicht der Fall, so muß der Stundenschlag erneut ausgelöst werden. Dies geschieht durch Rückwärtsdrehen des Minutenzeigers auf die „10“ und nochmals Vorwärtsdrehen auf die „12“. Die Anzahl der Stundenschläge muß mit der angezeigten Stunde (kleiner Zeiger) übereinstimmen. Ist dies nicht der Fall, so muß dieser auf die entsprechende Stunde gedreht werden. Durch Vor- oder Rückwärtsdrehen am Minutenzeiger auf die gewünschte Uhrzeit einstellen. Der Schlag stellt sich nun durch die eingebaute Schlagsynchronisation innerhalb einer Stunde selbstständig richtig ein, und Ihre Uhr schlägt entsprechend der abgedruckten Melodienfolge.

6. Regulieren der Uhr

Ihre Uhr wurde vom Hersteller mit einem speziell entwickelten und präzise regulierenden Gangregler ausgestattet und in der Fabrik bereits sorgfältig einreguliert. Sollte trotzdem ein Nachregulieren erforderlich sein, so geschieht dies durch Drehen an der Regulierspindel mit einem kleinen Schraubendreher (siehe Bild ③).

Geht die Uhr nach, drehen Sie nach links. Geht die Uhr vor, drehen Sie nach rechts.

Ein Drehen der Spindel um ca. 60° entspricht ca. 10 Sec/Tag.

Eine volle Umdrehung der Spindel entspricht ca. 1 Min/Tag.

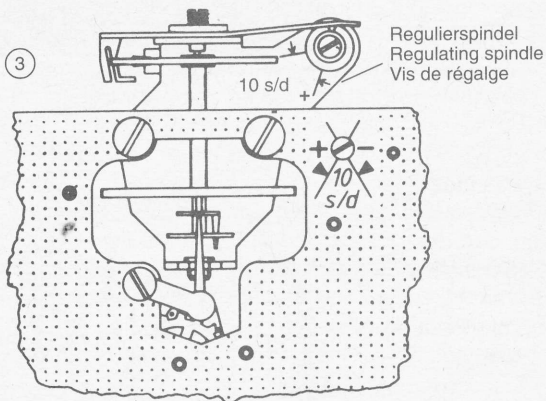

Instructions

for table clocks with mechanical 4/4 Westminster chime W0340
or 4/4 tripe chime movement with balance wheel W1050

1. Unpack the clock

Take clock and key carefully out of carton.

2. **Transportation securing device**

Open the door, respectively remove back cover by slightly lifting it up and then pulling it out and down. Remove carefully all packaging and securing devices such as rubber, foam, paper etc. Please cut rubber band with a pair of scissors. Open front door and remove the plastic safety bushings (see picture ②).

3. **Winding the clock**

The power reserve lasts about one week. Do not forget to wind the clock regularly. To wind the clock use the enclosed key. Turn key clockwise until it stops (approx 4½ full turns). The winding hole on the right is for the chime, middle winding hole is for the time and left winding hole is for the hour strike.

4. **Chime**

a) **4/4 Westminster chime movement**

Your clock chimes every 15 minutes the Westminster melody according to the melody shown on the picture 1. The chime shut-off is located in the clock case at the right side of the movement marked with a red plastic bushing (see picture ①).

Lever up = chime

Lever down = silence

b) **4/4 triple chime movement**

Your clock chimes every 15 minutes according to your chosen melody such as shown on the melody picture. Never change the shift lever (see picture ②) while the clock is chiming! The chime is off if you push the lever to the silent (top) position.

5. **Setting of the clock**

Remove tissue paper from hands (if any). Push shut-off lever or shift lever for the triple chime in chime position. Release hour chime by moving minute hand (big hand) clockwise. Once the chime is finished the clock will strike the hours. If there is no strike, turn minute hand counterclockwise to 10 o'clock and then move hand forward again clockwise to the 12 o'clock position. Repeat this procedure until clock strikes the hour where the hour hand is set. If this is not the case, move the hour hand to the hour which the clock has just struck. Then move minute hand clockwise or counterclockwise to the correct time. After one hour the built in chime synchronisation will insure that the clock will strike the correct hour and chime according to the melody sequences.

6. **Regulating the clock**

The clock is equipped with a precisely working escapement which has been developed for this purpose and has been adjusted exactly already in the factory. Nevertheless, if a new timing is necessary, please turn the regulating spindle with a small screw driver according to the symbols (see picture ③).

If clock runs slow, turn spindle to the left.

If clock runs fast, turn spindle to the right.

Giving the regulating spindle one full turn equals approx. 1 minute per day.

Mode d'emploi

Pendule à mouvement mécanique avec carillon 4/4 de Westminster W0340, échappement ou mouvement 4/4 plusieurs mélodies W1050, échappement

1. **Déballage de l'horloge**

Retirer avec précaution de l'emballage l'horloge et la clé.

2. Les sécurités de transport

Ouvrez la couvercle arrière ou soulevez le couvercle coulissant et tirez vers le bas. Retirer avec précaution toutes les sécurités de transport: mousses, cartons ondulés, élastiques, etc. Ouvrez le verre frontal et en retirez les douilles en plastique de sécurité (ill. ②).

3. Remontage de l'horloge

La durée du mouvement est d'une semaine (mouvement de 8 jours). N'oubliez pas de remonter à temps et régulièrement votre pendule. Pour cela mettez la clé dans le remontoir à quatre-pans et tournez-la dans le sens des aiguilles d'une montre jusqu'à ce que le mouvement soit remonté à fond (à peu près 4½ tours).

A gauche: sonnerie des heures, au milieu: mouvement, à droite: sonnerie des quarts d'heure.

4. Sonnerie

a) sonnerie 4/4 de Westminster

Votre pendule joue la mélodie de Westminster tous les quarts d'heure suivant l'illustration. Le levier de l'arrêt de sonnerie se trouve à l'intérieur du boîtier à droite du mouvement, il est marquée d'une douille rouge (ill. ①).

En haut: en marche, en bas: en arrêt.

b) sonnerie des autres mélodies

Votre pendule joue tous les quarts d'heure la mélodie que vous avez choisie. Pour éviter toute panne ne pas déplacer le levier de changement de sonnerie (ill. ②) pendant cette dernière. La sonnerie est arrêtée, si le levier se trouve sur „silent“, en haut.

5. Mis à l'heure

Déballez éventuellement les aiguilles. Positionnez le levier sur marche. Déclenchez la sonnerie des heures en avançant les aiguilles des minutes. La sonnerie des heures se déclenche après avoir joué toute la mélodie. Si cela n'est pas le cas, il faut redéclencher la sonnerie des heures, en faisant tourner les aiguilles des minutes dans l'autre sens jusqu'au chiffre „10“ et ensuite repositionnez les aiguilles sur le chiffre „12“. Le compte des coups doit correspondre à l'heure indiquée par la petite aiguille. Si cela n'est pas le cas, placez celle-ci à l'heure qui vient de sonner. Mettez l'heure souhaitée en avançant ou reculant l'aiguille des minutes. La sonnerie s'installe indépendamment durant l'heure qui suit, suivant une synchronisation du mouvement installée dans l'horloge et votre horloge sonne la mélodie comme le présente l'illustration.

6. Réglage de l'horloge

Le fabricant a spécialement créé un échappement précis pour votre pendule. Celui-ci a été réglé avec précision à la fabrication. Si un réglage était nécessaire, il suffit de la faire avec un tourne vis à la vis de réglage (ill. ③).

Si l'horloge retarde: tournez la vis vers la gauche.

Si l'horloge avance: tournez la vis vers la droite.

Un tour de 60° de la vis correspond à peu près à 10 sec par jour.

Un tour complet de la vis correspond à peu près à 1 min. par jour.